

VARIO-X

by RDX

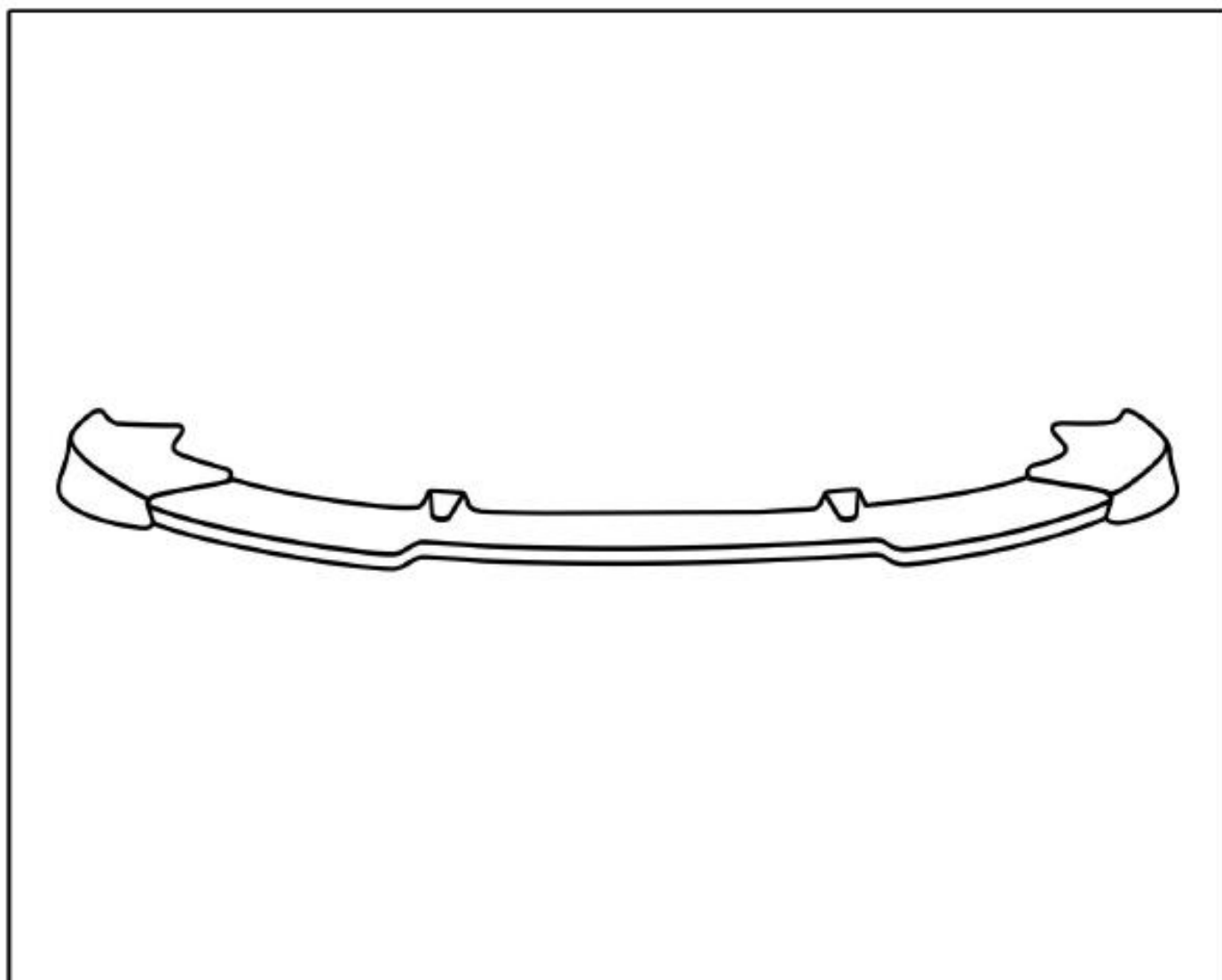

INSTALLATION & INSTRUCTION DE PEINTURE

CONTENU DE LA LIVRAISON

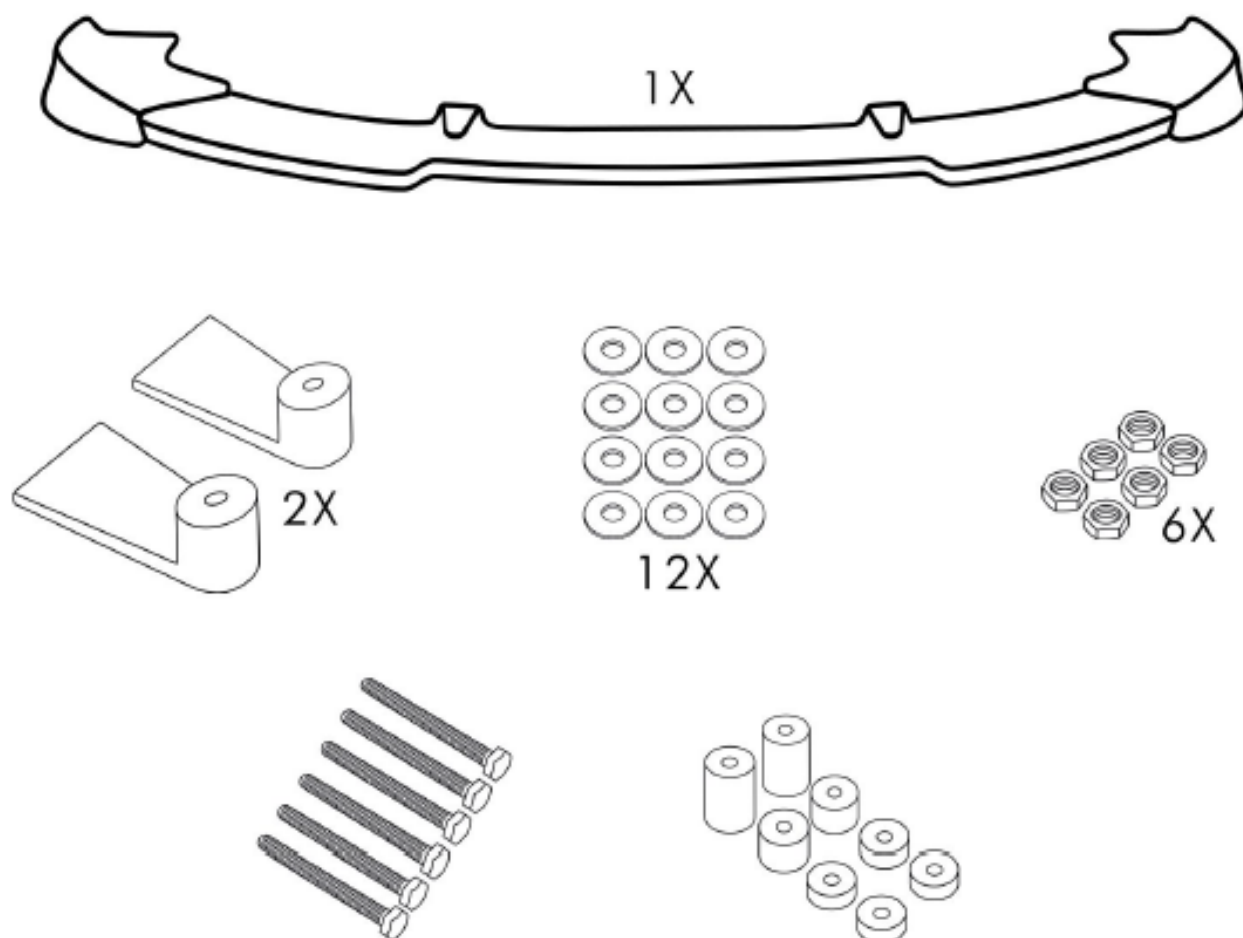

Les quantités et les longueurs varient en fonction du véhicule.

OUTILLAGES

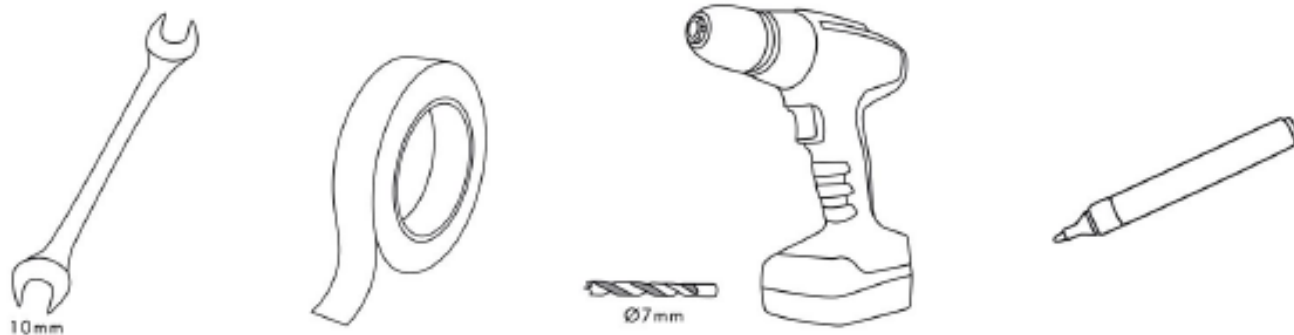

1. LEVER LE VÉHICULE

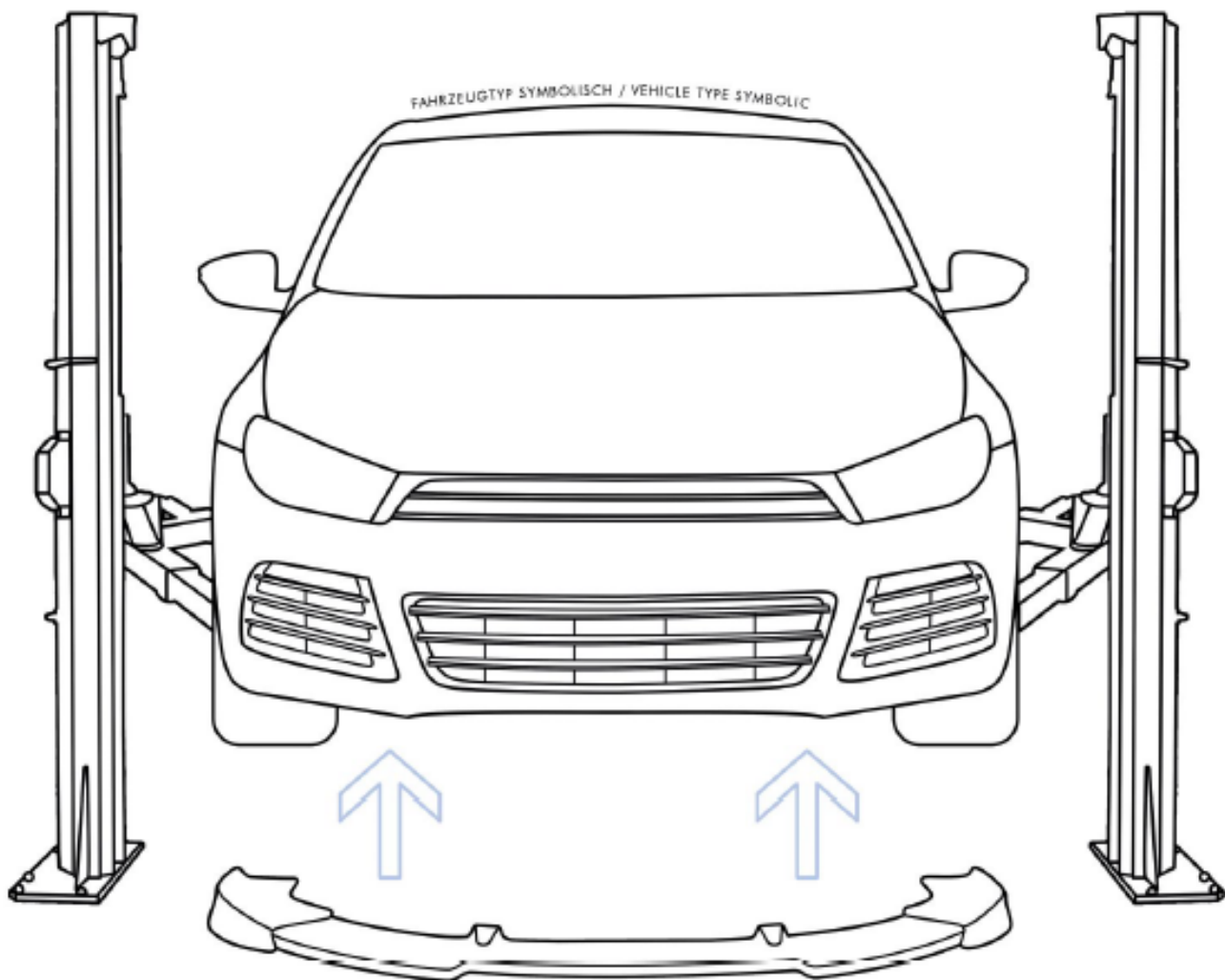

INSTRUCTIONS

- Lever le véhicule.
- Maintenir le VARIO-X par le bas du pare-chocs.
- Enlever ou modifier les parties gênantes (lèvres / pare-boues) si nécessaire.

2. FIXER LE VARIO-X



OUTILLAGE

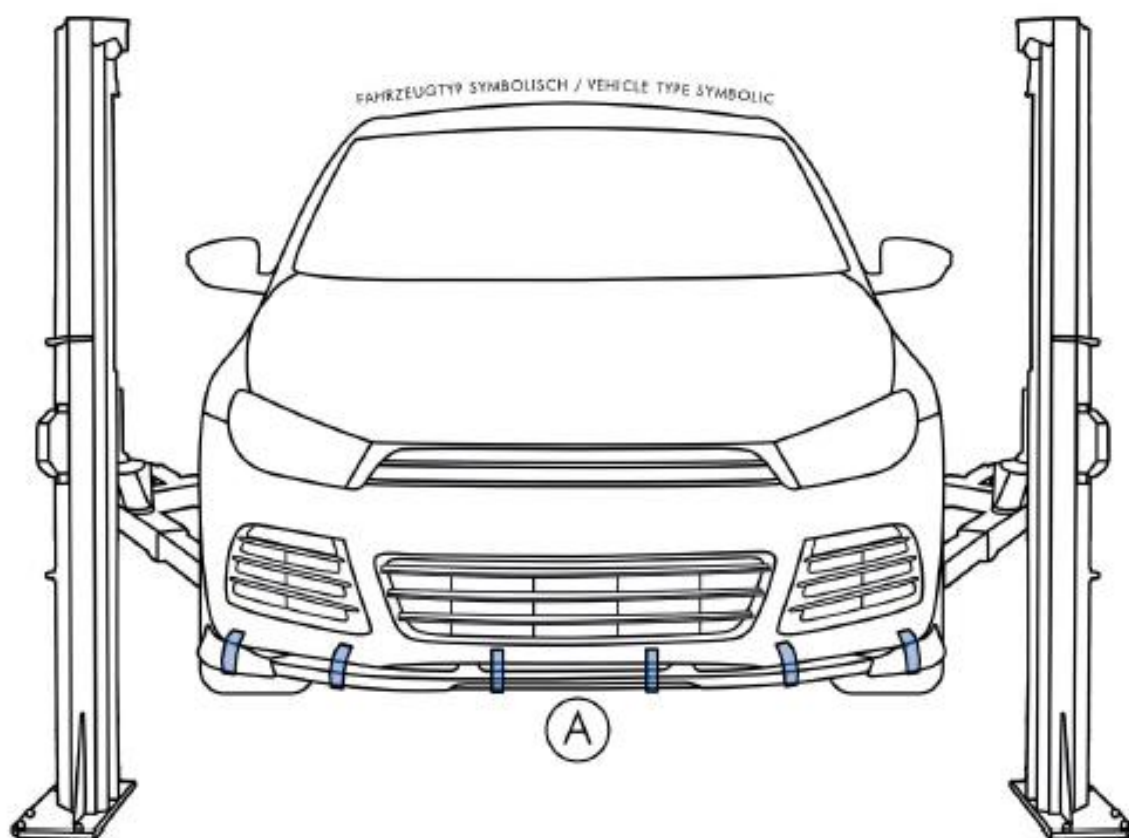

(B)

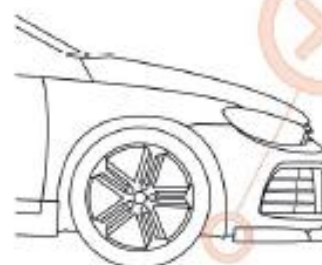
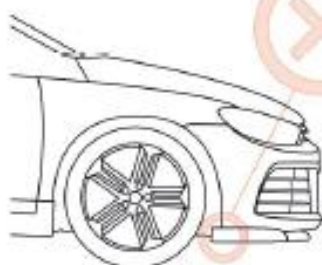

INSTRUCTIONS

- Placer le VARIO-X dans la position de montage correcte.

(A) Gauche / Droit centré

(B) Arrière au ras

- Utiliser du ruban adhésif ou d'autres outils appropriés pour la fixation.

3. PERÇAGE



OUTILLAGE

Ø7mm

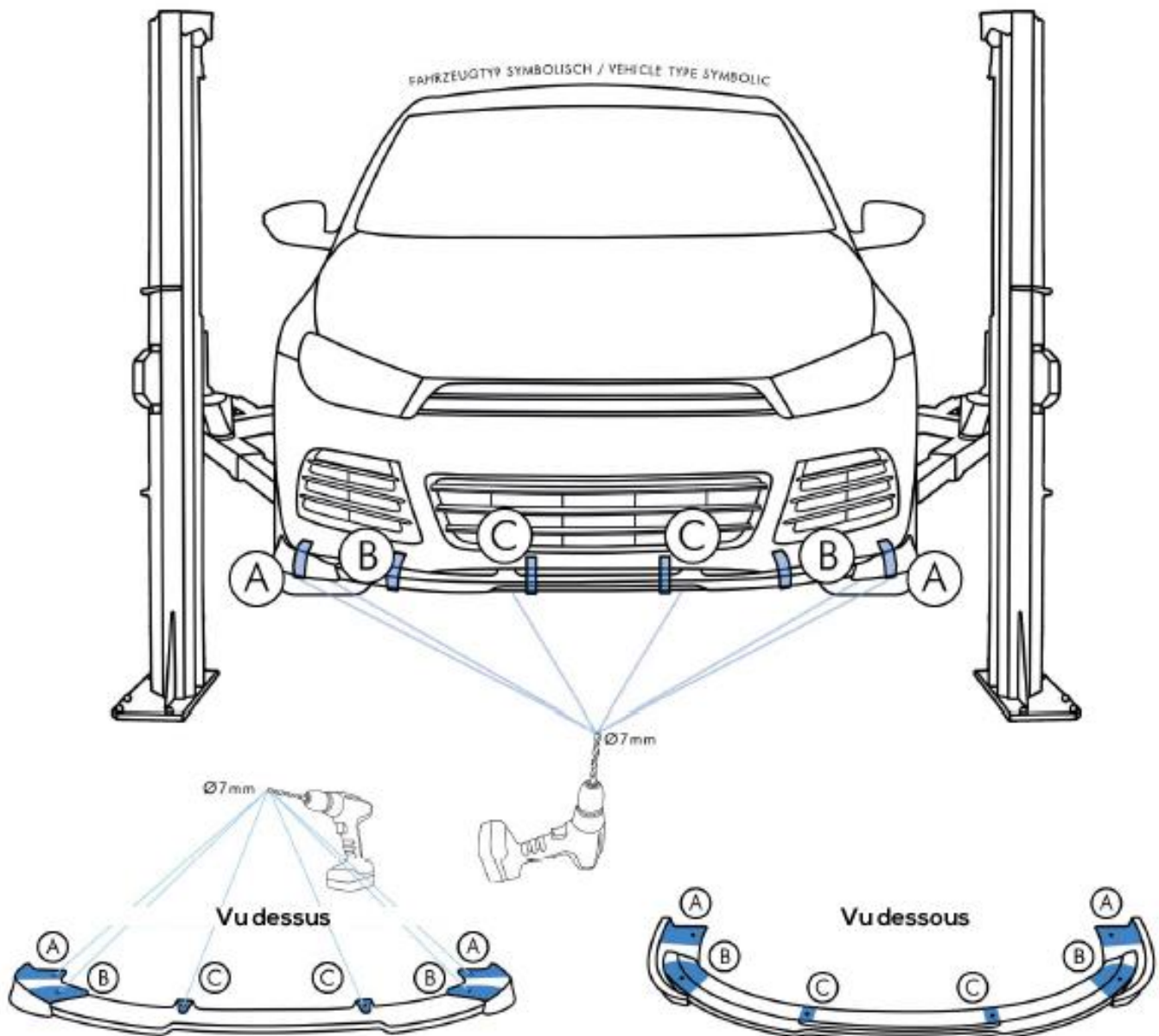

INSTRUCTIONS

- Marquer les trous de perçage
 - (A) Extrémité
 - (B) Partie centrale / latérale
 - (C) Dôme
- Percer les trous de 7 mm à travers le VARIO-X et le pare-chocs.

4. MONTAGE

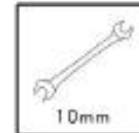

OUTILLAGE

10mm

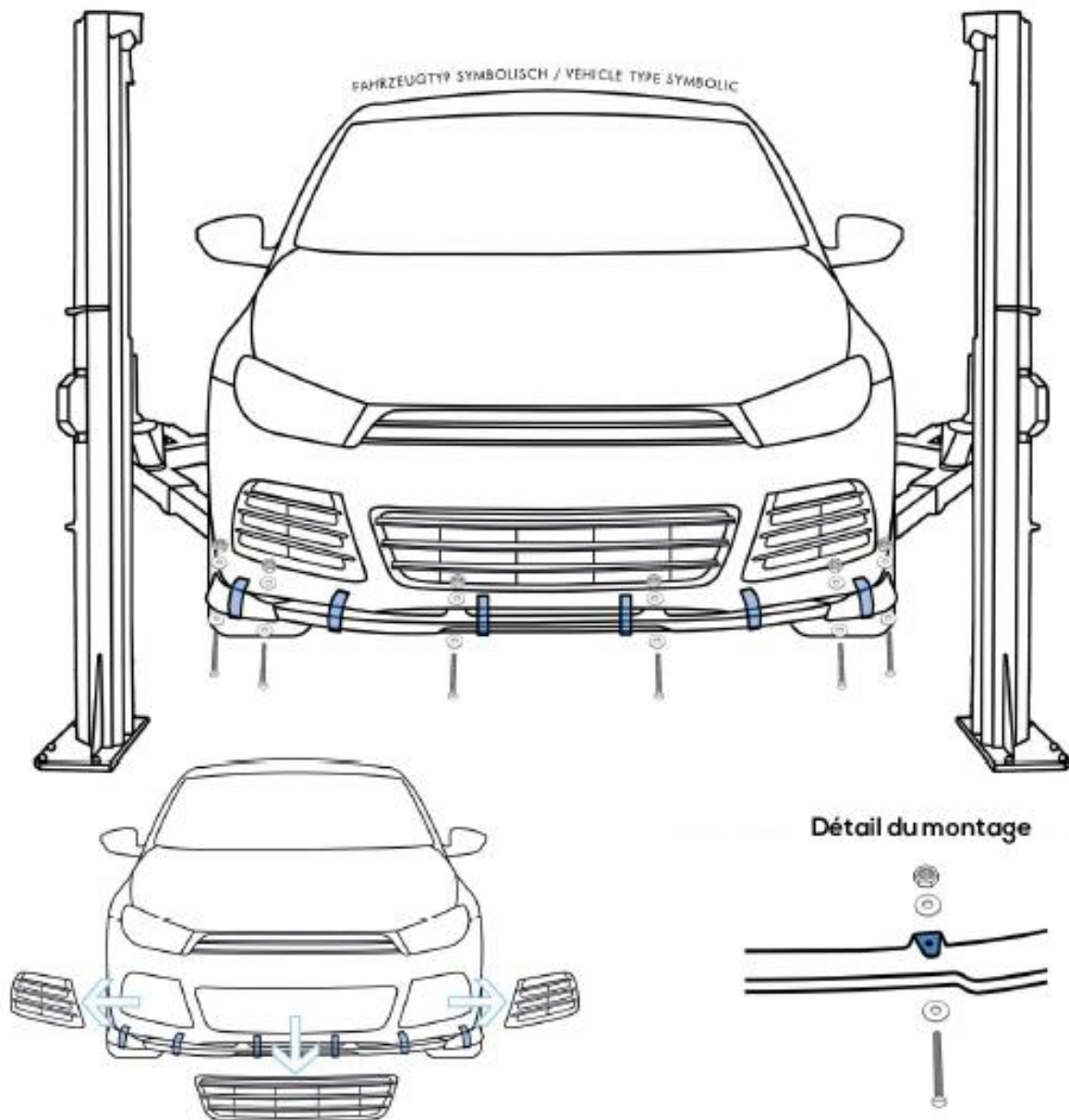

INSTRUCTIONS

- Insérer la vis et l'écrou par le bas et serrer l'écrou avec la vis par l'autre côté.
- Si nécessaire, retirer la doublure du passage de roue et/ou le bas de caisse.
- Selon le véhicule, les grilles peuvent être enlevées.
- Alternativement, il est possible d'utiliser une cheville métallique à cavité (description : page suivante).

4. MONTAGE ALTERNATIF

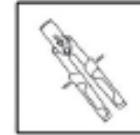

OUTILLAGE



Cheville Molly FISCHER HM6
(Cheville métallique à cavité)

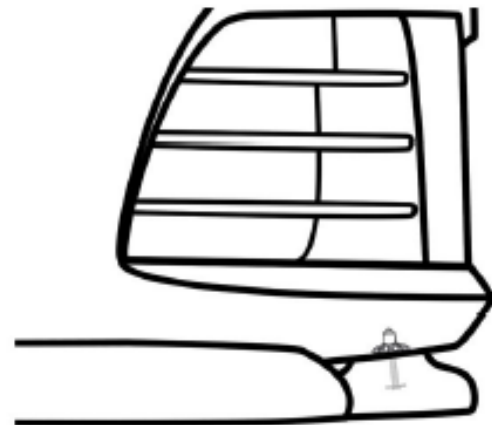
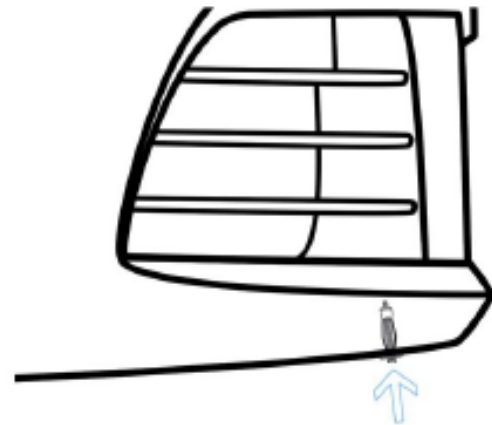
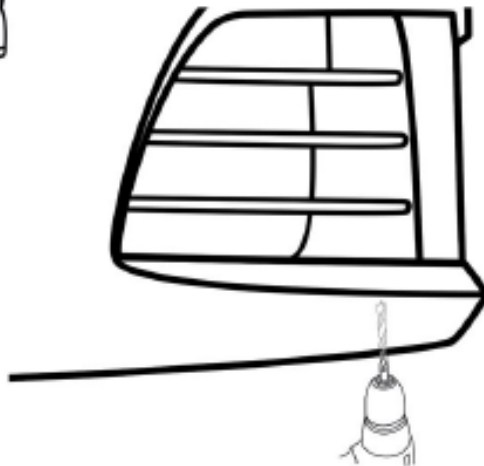

INSTRUCTIONS

- Chevilles métalliques à cavité pour les véhicules dont les points de fixation sont difficiles d'accès
 - Perçer
 - Mettre en place la cheville métallique à cavité
 - Enfoncer la cheville métallique à cavité (vous pouvez utiliser des pinces comme aide)
 - Visser le VARIO-X

5. DIFFÉRENCES DE PARE-CHOC

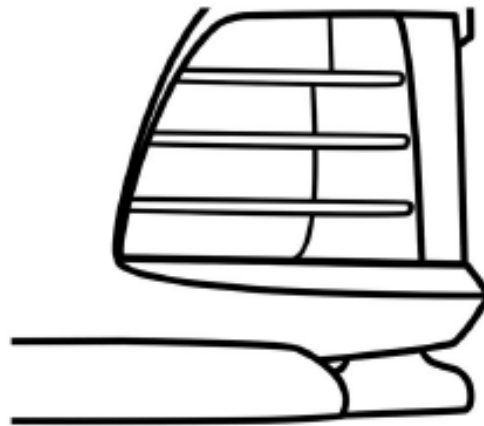

Pare-chocs droit

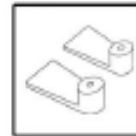

À UTILISER

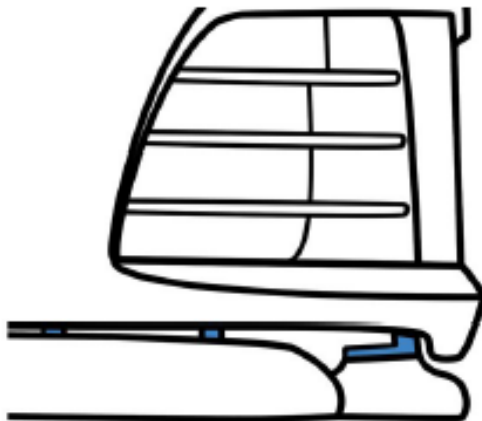

Pare-chocs oblique ou avec décalage

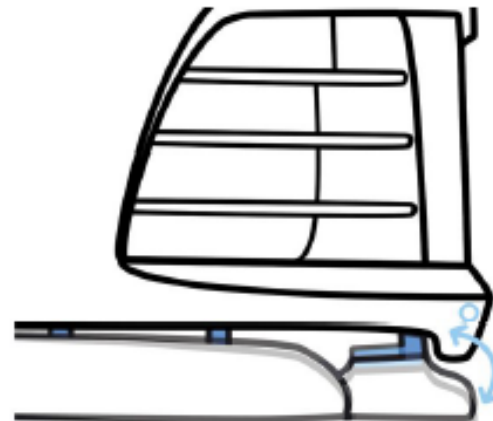
En fonction de la hauteur des entretoises
vous pouvez ajuster l'angle

INSTRUCTIONS

- En fonction du type ou de la forme du dessous du pare-chocs (droit, oblique ou décalé), vous devrez utiliser des entretoises et des extensions de dôme. Celles-ci servent à compenser le niveau et peuvent également être utilisées pour le réglage de la hauteur.

6. RÉSULTAT FINAL

FAHRZEUGTYP SYMBOLISCH / VEHICLE TYPE SYMBOLIC

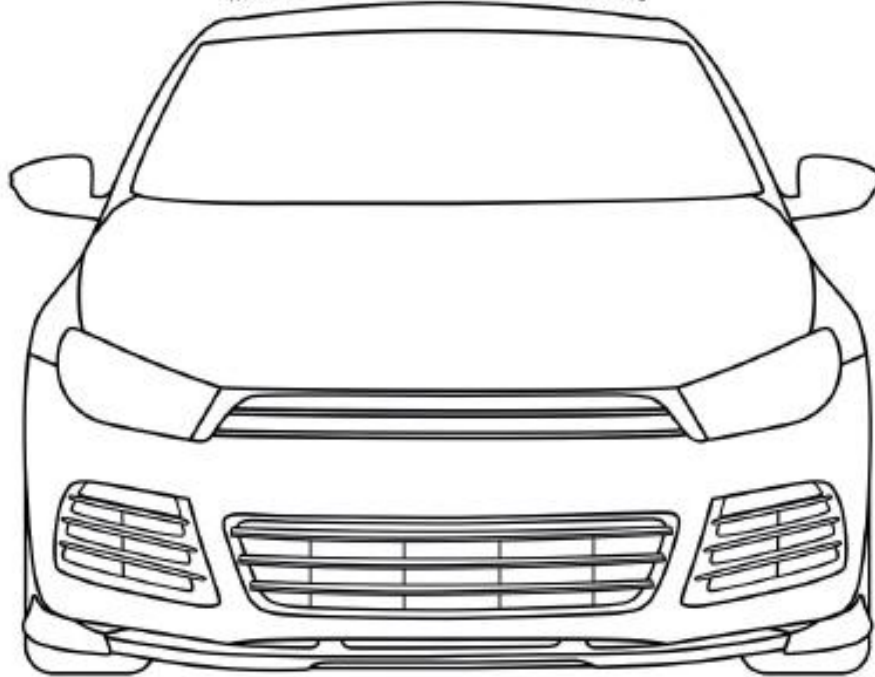

7. EXEMPLES D'INSTALLATIONS



FAHRZEUGE MIT VERSATZ ODER HOCHGESETZTER STOBSTANGEN-UNTERSEITE
VEHICLES WITH OFFSET OR RAISED BUMPER-UNDERSIDE

INSTRUCTIONS

- Les espaces entre le pare-chocs et le VARIO-X sont compensés par des entretoises.

INSTRUCTIONS DE PEINTURE

Le spoiler avant VARIO-X de RDX est fabriqué en polyuréthane.

Malgré la solidité du matériau, il doit être souple et léger.

C'est pourquoi de la mousse intégrale de polyuréthane (PUR-IHS) a été utilisée à cet effet.

Ce matériau est mieux connu dans de nombreux équipements d'origine.

Cela signifie que le spoiler avant VARIO-X de RDX a une surface fermée avec un intérieur en mousse dure.

Au niveau de la production, il peut rester des résidus sur la surface.

Avant le ponçage, il est important de nettoyer le spoiler avant VARIO-X de RDX avec un nettoyant approprié (EG silicone remover et benzine).

Après le nettoyage complet du spoiler avant VARIO-X de RDX, poncer la surface, la remplir avec un mastic approprié pour le polyuréthane et, si nécessaire, effectuer un travail de ponçage fin à certains endroits.

Après le ponçage (avant le ponçage fin), nous recommandons un séchage à environ 35-40 degrés. Après le ponçage, il est possible que certaines petites bulles apparaissent, comme c'est parfois le cas sur la mousse intégrale. C'est normal, car le ponçage endommage la peau intégrale fermée et certains vides d'air peuvent s'étendre hors de l'intérieur de la mousse dure. Ces bulles peuvent être éliminées par un ponçage fin, après séchage du produit de remplissage.

Le séchage de la peinture suivante doit être effectué à température ambiante ou accéléré à 35 degrés maximum. Avant de chauffer, protégez toutes les parties en plastique contre la déformation (base appropriée).

Ne pas enlever ou peindre l'étiquette d'identification apposée au centre.

Recouvrez-la lors de la peinture et appliquez ensuite un vernis transparent.

VOUS POUVEZ COMMANDER LE VARIO-X POUR CHAQUE VOITURE !

PLUS D'INFORMATIONS EN LIGNE : www.laboutiquedutuning.com

RDX AUTOMOTIVE GMBH
HANDELSSTRASSE 15
91166 GEORGENSGMÜND
TEL.: 0049 (0) 9172 70078-0
FAX.: 0049 (0) 9172 70078-10
E-MAIL: INFO@RDX.DE
WEB: WWW.RDX.DE